



# User Manual

Model: H6098

Govee Smart TV Backlight 3S





**English** 01

**Français** 10

## Safety Instructions

Read and follow all the safety instructions:

- Be cautious of static electricity during installation and usage. Keep the product away from sharp objects or strong corrosive chemicals.
- When bending the strip light during installation, avoid folding the LED components as it may affect the product's lifespan.
- Remove nails, metal, or other conductive objects from the installation surface before attaching the strip light, as it may cause short-circuiting.
- Do not install the strip light near any heat sources.
- Do not allow children to install the strip light alone.
- Avoid installing the strip light near potentially dangerous sources (e.g., candles, liquid-filled objects).

## Introduction

Thank you for choosing the Govee Smart TV Backlight 3S. This TV strip light provides an immersive viewing experience. The camera positioned in the top center of your TV can intelligently capture the colors displayed and automatically apply them to your lights. It significantly enriches your gaming worlds and movie nights.

## What You Get

LED Strip Light	1
Adapter	1
Control Box	1
Camera	1
User Manual	1

## At a Glance

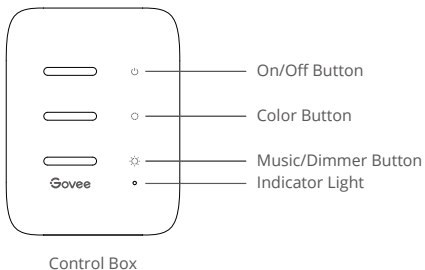

<b>On/Off Button</b>	Press to turn on/off.
<b>Color Button</b>	Press to adjust the color.
<b>Music/Dimmer Button</b>	Press to enter Music Mode. Long press to adjust the brightness.
<b>Indicator Light</b>	a. A red light indicates the device is not connected to the network. b. A blue light indicates the device has successfully connected to the network. c. No light indicates the device is not powered on or malfunctioning.

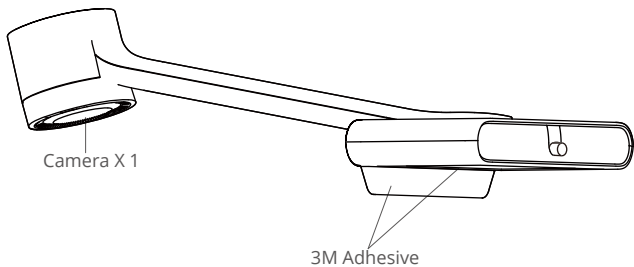

# Installing Your Device

## 1 Preparation Before Installing:

- Unbox the strip light and check all items listed in the packing list.
- Power on the strip light and check whether it lights up.

## 2 Installing Steps:

- Wipe the installation surface to ensure it is dry and clean.

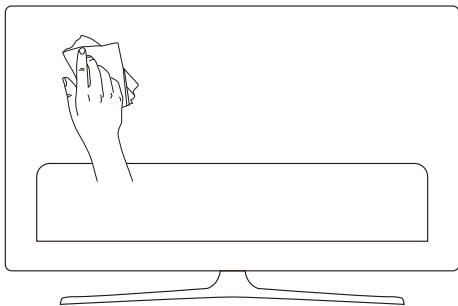

- Stick the strip light to the back of the TV. Press it firmly and then reinforce it with the provided clips.

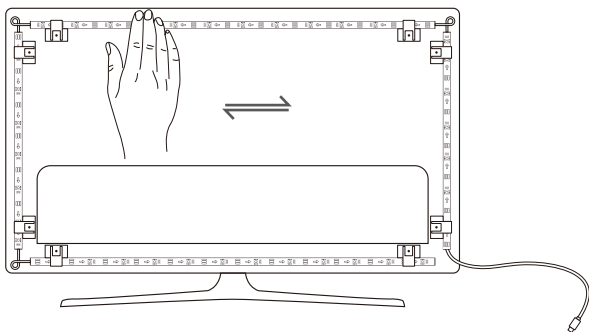

c. Position the camera to the top center of the TV.

● **Tip:** If you have an ultra-thin TV, stick the black foam sticker on the back of the monitor to help fix the camera.

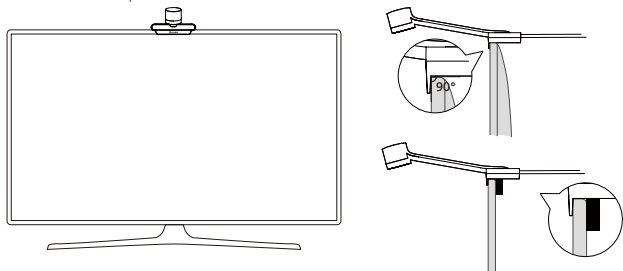

d. Insert the cable of the strip light and the camera into the control box. (Type-C/DC)

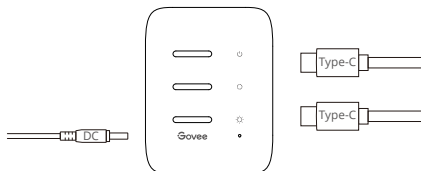

e. Ensure that the control box is in a proper position near your TV.

f. Power on the strip light and try connecting it with Govee Home App.

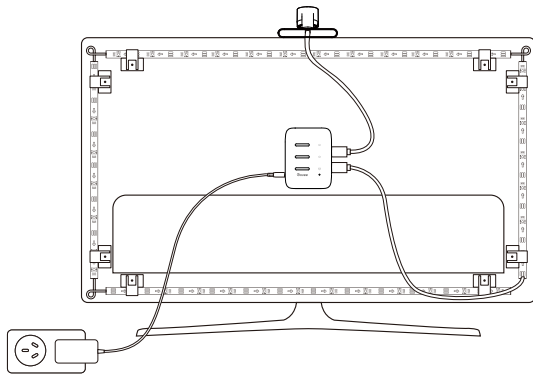

## Pairing Your Device with Govee Home App

What you need:

- A Wi-Fi router supporting the 2.4GHz and 802.11 b/g/n bands. 5GHz is not supported.
- ① Download Govee Home App from the App Store (iOS devices) or Google Play (Android devices).



- ② Turn on your smartphone's Bluetooth.
- ③ Open the app, tap the "+" icon in the top right corner and search "H6098."
- ④ Tap the device icon and follow the on-screen instructions to complete pairing.

## Calibrating the Camera with Govee Home App

- ① Mount the camera to the center of the screen.

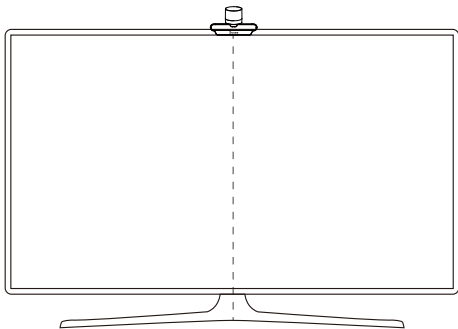



- 2 Stick the foam stickers to the 7 calibration points on the screen.

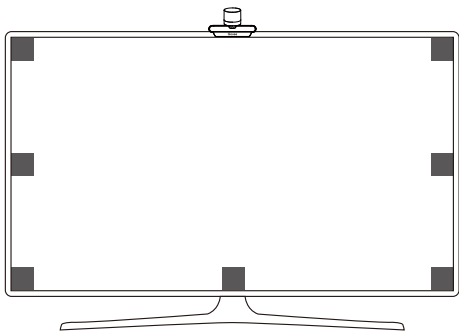

- 3 Open Govee Home App, go to the details page, then tap Calibration. Begin the calibration by following the instructions.

Tips:

- a. Drag the seven calibration points to the position points.

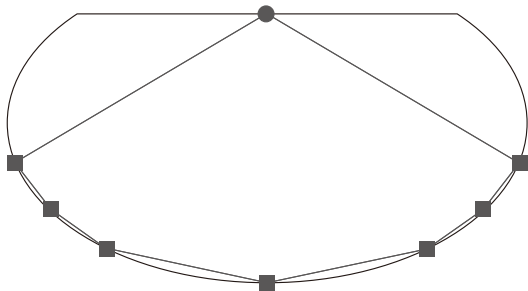

● Camera    ■ Position Points

- b. The picture will distort under the fish-eye camera. Make sure the calibration points are chosen correctly and the calibration line do not overlap or cross each other or drag the line outside the screen. After that, the chip will automatically calibrate the fish-eye picture and capture the colors.

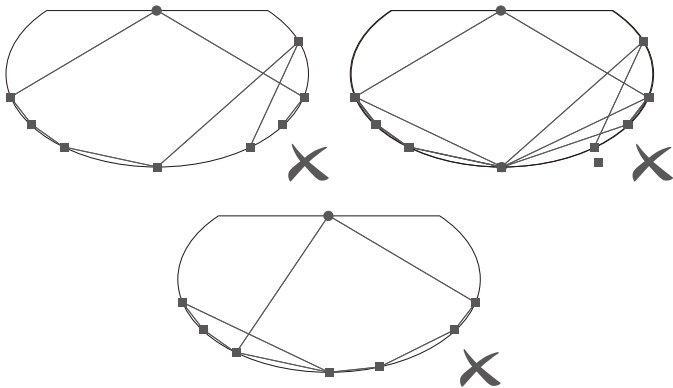

## Controlling the Device with Your Voice

- 1 Open the app, then tap the device icon to enter the details page.
- 2 Tap the settings icon in the top right corner.
- 3 Select User Guide and follow the on-screen instructions to control the device using your voice.

## Specifications

Power Input (Adapter)	100-240VAC 50/60Hz
Power Input (Control Box)	12VDC 2A (55-65inch)
Length	1.96ft (left/right)+3.93ft (top/bottom)
Light Displaying Technology	RGBICW
Camera Model	H6098A

# Troubleshooting

## ❶ The strip light does not light up.

- Check all wired connections. Unplug and replug the power adapter and the DC port to ensure the control box powers on correctly. The strip light will light up 10s after being powered on.
- Check the wired connections for the strip light and the camera.
- If you unplugged the strip light, reboot the power adapter after the light is working correctly.

## ❷ Calibration failed.

- Calibrate the strip light again.
- Make sure no other strong lights are affecting the camera.
- Calibration points must be chosen correctly. For example, the top calibration point on your TV cannot be dragged to the bottom. The calibration lines cannot overlap or cross each other.
- Calibration can only begin after the strip light is successfully connected to Wi-Fi.

## ❸ The provided strip light's adhesive don't stick well.

- Wipe the installation surface to ensure it is dry and clean.
- When attaching the strip light, make sure you press down firmly.
- Reinforce the strip light with the provided clips or other strong adhesives.

## ❹ Calibration and picture upload failure.

- With your smartphone, check whether the Wi-Fi connection is stable.

## ❺ Wi-Fi connection failure.

- Do not skip the Wi-Fi connection during setup. Ensure you input the correct Wi-Fi name and password according to the app's instructions.
- 5GHz Wi-Fi is not supported. Connect the strip light to a 2.4G Wi-Fi band the reboot your router.
- With your smartphone, check whether the Wi-Fi connection is stable.
- The strip light is not compatible with the Wi-Fi name or password. Please change the Wi-Fi name and password.
- The strip light is not compatible with your router. Please try to connect your strip light to a smartphone hotspot.

## Customer Service

 Warranty: 12-Month Limited Warranty

 Support: Lifetime Technical Support

 Email: [support@govee.com](mailto:support@govee.com)

 Official Website: [www.govee.com](http://www.govee.com)

 @Govee  @govee\_official  @govee.official

 @Goveeofficial  @Govee.smarthome

# Consignes de sécurité

Lisez attentivement toutes les instructions de sécurité et respectez-les :

- Faites attention à l'électricité statique pendant l'installation et l'utilisation. Tenez le produit à l'écart d'objets pointus ou de produits chimiques corrosifs forts.
- Lorsque vous pliez la bande lumineuse pendant l'installation, évitez de plier les composants LED car cela pourrait affecter la durée de vie du produit.
- Retirez les clous, les objets en métal ou tout autre objet conducteur de la surface d'installation avant de fixer la bande lumineuse, afin d'éviter tout risque de court-circuit.
- N'installez pas la bande lumineuse à proximité de sources de chaleur.
- Ne laissez pas les enfants installer la bande lumineuse seuls.
- Évitez d'installer la bande lumineuse à proximité de sources potentiellement dangereuses (à l'instar des bougies, objets remplis de liquide).

## Introduction

Merci d'avoir choisi le Govee Smart TV Backlight 3S. Cette bande lumineuse TV offre une expérience visuelle immersive. La caméra positionnée en haut au centre de votre téléviseur capture intelligemment les couleurs affichées et les applique automatiquement à vos lumières. Elle enrichit considérablement vos univers de jeu et vos soirées cinéma.

## Contenu du carton

Bande lumineuse à LED	1
Adaptateur	1
Boîtier de commande	1
Caméra	1
Manuel d'utilisation	1

## Présentation rapide du produit

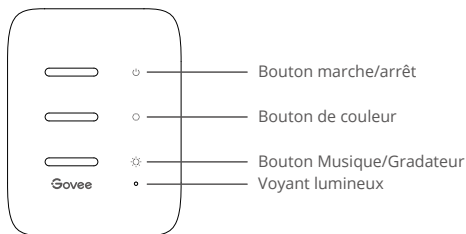

Boîtier de commande

<b>Bouton marche/arrêt</b>	Appuyez pour allumer/éteindre.
<b>Bouton de couleur</b>	Appuyez pour régler la couleur.
<b>Musique/Gradateur</b>	Appuyez pour accéder au mode Musique.
<b>Bouton</b>	Appuyez longuement pour régler la luminosité.
<b>Voyant lumineux</b>	a. Un voyant rouge indique que l'appareil n'est pas connecté au réseau. b. Une lumière bleue indique que l'appareil s'est connecté avec succès au réseau. c. L'absence de lumière indique que l'appareil n'est pas sous tension ou qu'il fonctionne mal.

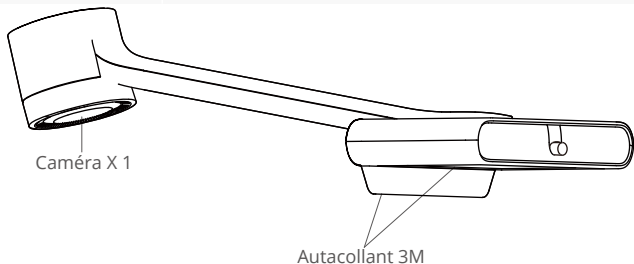

# Installation de votre appareil

## 1 Préparation avant l'installation :

- Déballez la bande lumineuse et vérifiez tous les éléments répertoriés dans la liste de colisage.
- Allumez la bande lumineuse et vérifiez si elle s'allume.

## 2 Étapes d'installation :

- Essayez la surface d'installation pour vous assurer qu'elle est sèche et propre.

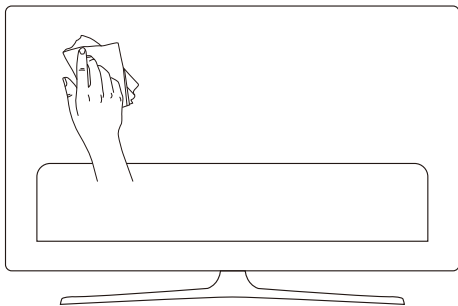

- Collez la bande lumineuse à l'arrière du téléviseur. Appuyez fermement dessus puis renforcez-le avec les attaches fournies.

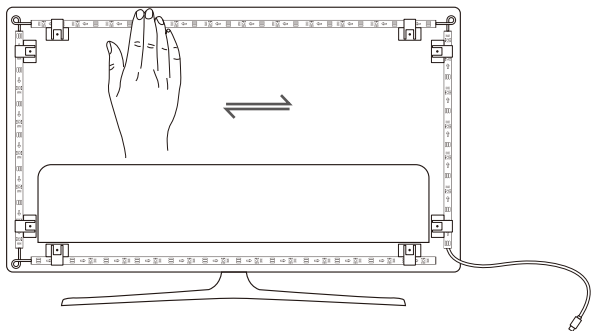

c. Placez la caméra en haut au centre du téléviseur.

● **Conseil:** Si vous avez un téléviseur ultra fin, fixez l'autocollant en mousse noire à l'arrière du moniteur pour pouvoir fixer la caméra.

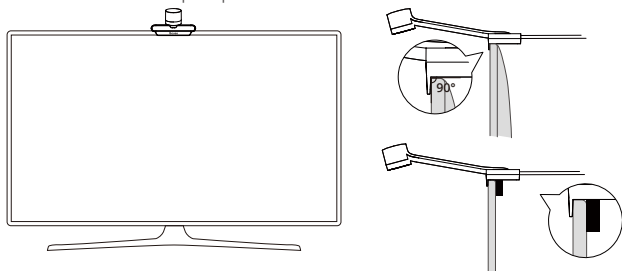

d. Insérez le câble de la bande lumineuse et de la caméra dans le boîtier de commande. (Type-C/DC)

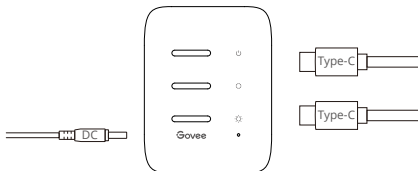

e. Assurez-vous que le boîtier de commande est placé dans une position adéquate près de votre téléviseur.

f. Allumez la bande lumineuse et essayez de la connecter à l'application Govee Home.

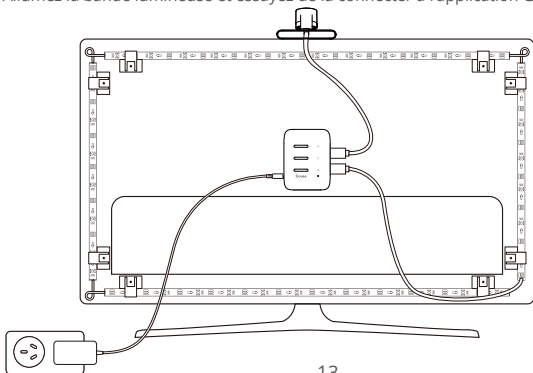



# Association de votre appareil à l'application Govee Home

Ce dont vous avez besoin :

- Un routeur Wi-Fi qui prend en charge les bandes 2,4 GHz et 802.11 b/g/n. La bande 5 GHz n'est pas prise en charge.
- ❶ Téléchargez l'Application Govee Home depuis l'App Store (appareils iOS) ou Google Play (appareils Android).



- ❷ Activez le Bluetooth de votre smartphone.
- ❸ Ouvrez l'application, appuyez sur l'icône « + » dans le coin supérieur droit et recherchez « H6098 ».
- ❹ Appuyez sur l'icône de l'appareil et suivez les instructions à l'écran pour terminer l'association.

## Étalonner la caméra avec l'application Govee Home

- ❶ Montez la caméra au centre de l'écran.

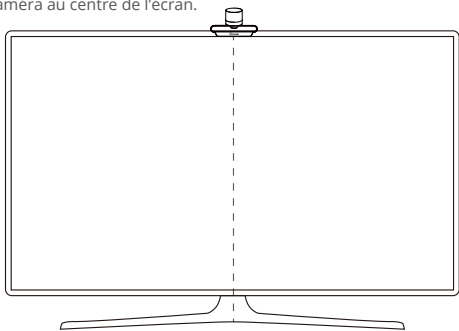

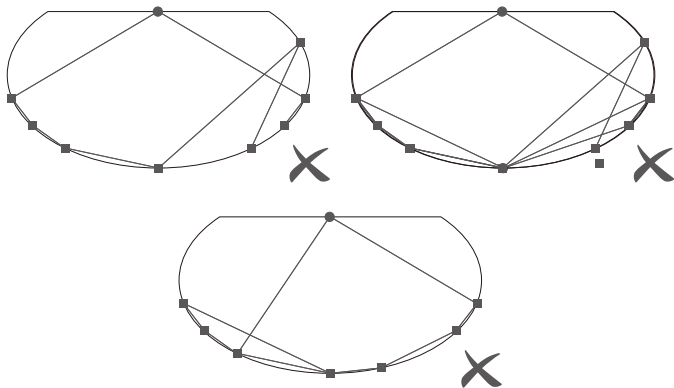

## Contrôler l'appareil à l'aide de votre voix

- ① Ouvrez l'application et appuyez sur l'icône de l'appareil pour accéder à la page des détails.
- ② Appuyez sur l'icône des paramètres dans le coin supérieur droit.
- ③ Sélectionnez Guide de l'utilisateur et suivez les instructions à l'écran pour contrôler l'appareil à l'aide de votre voix.

## Specifications

Alimentation (adaptateur)	100-240 VCA 50/60 Hz
Entrée d'alimentation (boîtier de commande)	12 V CC 2 A (55-65 pouces)
Longueur	1,96 pied (gauche/droite) + 3,93 pieds (haut/bas)
Technologie d'affichage de la lumière	RGBICW
Modèle de caméra	H6098A
Longueur de la caméra	<b>96mm</b>

# Dépannage

## ❶ La bande lumineuse ne s'allume pas.

- Vérifiez toutes les connexions filaires. Débranchez et rebranchez l'adaptateur secteur et le port CC pour vous assurer que le boîtier de commande s'allume correctement. La bande lumineuse s'allume 10 secondes après avoir été mise sous tension.
- Vérifiez les connexions filaires de la bande lumineuse et de la caméra.
- Si vous avez débranché la bande lumineuse, redémarrez l'adaptateur d'alimentation une fois que la lumière fonctionne correctement.

## ❷ Échec de l'étalonnage

- Étalonnez à nouveau la bande lumineuse.
- Assurez-vous qu'aucune autre lumière forte n'affecte la caméra.
- Les points d'étalonnage doivent être choisis correctement. Par exemple, le point d'étalonnage supérieur de votre téléviseur ne peut pas être déplacé vers le bas. Les lignes d'étalonnage ne peuvent pas se chevaucher ou se croiser.
- L'étalonnage ne peut commencer qu'une fois que la bande lumineuse est connectée avec succès au Wi-Fi.

## ❸ Le ruban adhésif de la bande lumineuse fourni ne colle pas bien.

- Essuyez la surface d'installation pour vous assurer qu'elle est sèche et propre.
- Lorsque vous fixez la bande lumineuse, assurez-vous d'appuyer fermement.
- Renforcez la bande lumineuse avec les attaches fournies ou d'autres rubans adhésifs puissants.

## ❹ Échec de l'étalonnage et du téléchargement de l'image.

- Avec votre smartphone, vérifiez si la connexion Wi-Fi est stable.

## ❺ Échec de la connexion Wi-Fi.

- Ne sautez pas l'étape de connexion au Wi-Fi pendant la configuration. Assurez-vous de saisir le nom et le mot de passe Wi-Fi corrects conformément aux instructions de l'application.
- Le Wi-Fi 5 GHz n'est pas pris en charge. Connectez la bande lumineuse à une bande Wi-Fi 2,4G et redémarrez votre routeur.
- Avec votre smartphone, vérifiez si la connexion Wi-Fi est stable.
- La bande lumineuse n'est pas compatible avec le nom ou le mot de passe Wi-Fi. Veuillez modifier le nom et le mot de passe Wi-Fi.
- La bande lumineuse n'est pas compatible avec votre routeur. Essayez de connecter votre bande lumineuse à un hotspot de smartphone.

## Service clients

-  Garantie : Garantie limitée 12 mois
-  Assistance : Assistance technique à vie
-  E- mail : support@govee.com
-  Site Internet officiel : [www.govee.com](http://www.govee.com)
-  @Govee    @govee\_official    @govee.official
-  @Goveeofficial    @Govee.smarthome

# FCC and ISED Canada Statement

This device complies with Part 15 of the FCC Rules and Industry Canada licence-exempt RSS standard(s). Operation is subject to the following two conditions:

- (1) This device may not cause harmful interference, and
- (2) This device must accept any interference received, including interference that may cause undesired operation.

Warning: Changes or modifications not expressly approved by the party responsible for compliance could void the user's authority to operate the equipment.

Le présent appareil est conforme aux CNR d'Industrie Canada applicables aux appareils radio exempts de licence.

L'exploitation est autorisée aux deux conditions suivantes :

- (1) l'appareil ne doit pas produire de brouillage, et
- (2) l'utilisateur de l'appareil doit accepter tout brouillage radioélectrique subi, même si le brouillage est susceptible d'en compromettre le fonctionnement.

**NOTE:** This equipment has been tested and found to comply with the limits for a Class B digital device, pursuant to Part 15 of the FCC Rules.

These limits are designed to provide reasonable protection against harmful interference in a residential installation. This equipment generates uses and can radiate radio frequency energy and, if not installed and used in accordance with the instructions, may cause harmful interference to radio communications. However, there is no guarantee that interference will not occur in a particular installation. If this equipment does cause harmful interference to radio or television reception, which can be determined by turning the equipment off and on, the user is encouraged to try to correct the interference by one or more of the following measures:

1. Reorient or relocate the receiving antenna.
2. Increase the separation between the equipment and receiver.
3. Connect the equipment into an outlet on a circuit different from that to which the receiver is connected.
4. Consult the dealer or an experienced radio/TV technician for help.

# FCC and IC Radiation Exposure Statement

This equipment complies with FCC and IC radiation exposure limits set forth for an uncontrolled environment. This equipment should be installed and operated with minimum distance 20cm between the radiator & your body.

Lors de l'utilisation du produit, maintenez une distance de 20 cm du corps afin de vous conformer aux exigences en matière d'exposition RF.

This Class B digital apparatus complies with Canadian ICES-005.  
Cet appareil numérique de la classe B est conforme à la norme NMB-005 du Canada.

**Responsible party:**

Name: GOVEE MOMENTS(US) TRADING LIMITED  
Address: 2501 Chatham Rd Suite R Springfield IL 62704  
Email: certification@govee.com  
Contact information: <https://www.govee.com/support>

The trademark Govee has been authorised to Shenzhen Qianyan Technology LTD.  
Copyright ©2021 Shenzhen Qianyan Technology LTD.  
All Rights Reserved.





Govee Home App

For FAQs and more information,  
please visit: [www.govee.com](http://www.govee.com)



H6098AD1-英法-说明书

版本:1.0

料号:807-0003-00771

折叠尺寸:105×145(mm)

材质:80G书页纸

工艺:单色印刷

折叠方式:骑马订

页数:24页